

Especificación Técnica de Producto - Rev 6 - 27.04.09

Perfiles de acero galvanizado para uso en particiones interiores de edificios

(no estructurales - especiales)

1) Generalidades

- a) Definición: perfil conformado en frío producido mediante el pasaje de un fleje de acero galvanizado por inmersión en caliente a través de una conformadora continua de rodillos que produce en el mismo deformaciones permanentes. Sus formas y dimensiones varían de acuerdo con la función que cumple.
- b) La fabricación de estos perfiles está sujeta a disponibilidad de materia prima y capacidad de producción. Consultar los plazos de entrega.

2) Materia prima

- a) Acero galvanizado por inmersión en caliente. Responde al grado ZAR 230 de la Norma IRAM IAS U 500-214, equivalente al Grado 33 de la ASTM A653.
 - i) Composición química del acero laminado en frío base:

Elemento	Contenido (%)
Carbono	0,20 máx.
Manganeso	0,50 máx.
Fósforo	(1)
Azufre	0,040 máx.

(1) El contenido de Fósforo es el suficiente para asegurar las propiedades

ii) Características mecánicas

ZAR 230	Fluencia mínima (Mpa)	Resistencia a la tracción mínima (Mpa) (1)	Alargamiento a rotura (%)
	230	310	20

(1) A los efectos prácticos de utilización, 10 MPa equivalen a 1 kg/mm²

iii) Aspecto superficial

La chapa galvanizada presenta superficialmente una cristalización bien visible del zinc en forma de estrella, denominada flor. El crecimiento irrestricto de estos cristales durante su solidificación conduce a que tomen una orientación



Planta Industrial de perfiles de acero galvanizado
certificada bajo Normas ISO 9001-2000

Perfiles de acero para la construcción en seco | Perfiles de acero estructurales
Herrajes para cortinas de enrollar | Persianas enrollables de PVC comunes y regulables
Accesorios para automatización de persianas y toldos | Cielorrasos y revestimientos de PVC Perfilplas® | Placas acústicas y suspensiones USG®

industrias@adbarbieri.com.ar
www.adbarbieri.com.ar

Luis María Drago 1382
Parque Ind. Almirante Brown
1852 Burzaco . Bs As . Argentina
Tel/Fax: (5411) 4136.4000

aleatoria y alcancen un tamaño final homogéneo, dando un aspecto uniforme a la totalidad de la superficie.

iv) Recubrimiento

Masa: el recubrimiento estándar para la fabricación de perfiles es el Z 120 (120 gr/m² de zinc en ambas caras, TST), equivalente a un espesor de 0,02 mm promedio como suma de ambas caras.

Perfiles con otro recubrimiento se podrán fabricar a pedido del cliente.

Espesor chapa base (mm)	Espesor de la chapa con recubrimiento (mm)
0,30	0,32
0,36	0,38
0,40	0,42
0,50	0,52
0,50	0,53 (*)
0,56	0,60 (**)(1)
0,70	0,74 (**)
0,90	0,94 (**)(2)
1,25	1,29 (**)(2)

(*) Recubrimiento standard Z180 = 180 gr/m² de zinc en ambas caras. Espesor promedio 0,03 mm como suma de ambas caras. Consultar plazo de entrega.

(**) Recubrimiento standard Z275 = 275 gr/m² de zinc en ambas caras. Espesor promedio 0,04 mm como suma de ambas caras. Consultar plazo de entrega.

(1) Material fuera de standard. Consultar plazo de entrega.

(2) No es posible punzonar dicho espesor. Consultar por reemplazo con perfiles estructurales.

3) Perfiles Standard

a) Moleteado:

Las ramas moleteadas facilitan la tarea de perforado durante la instalación de las placas.

El detalle de las partes moleteadas está especificado en línea punteada en los planos de cada uno de los perfiles.

b) Perforaciones:

Se practican para el pasaje de instalaciones a través de los montantes. Se realizan 5 perforaciones por perfil.



Planta Industrial de perfiles de acero galvanizado
certificada bajo Normas ISO 9001-2000

Perfiles de acero para la construcción en seco | Perfiles de acero estructurales
Herrajes para cortinas de enrollar | Persianas enrollables de PVC comunes y regulables
Accesorios para automatización de persianas y toldos | Cielorrasos y revestimientos de PVC Perfilplas® | Placas acústicas y suspensiones USG®

industrias@adbarbieri.com.ar
www.adbarbieri.com.ar

Luis María Drago 1382
Parque Ind. Almirante Brown
1852 Burzaco . Bs As . Argentina
Tel/Fax: (5411) 4136.4000

Esquema de perforación:

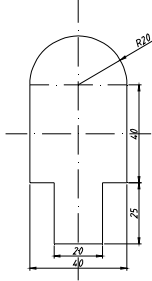
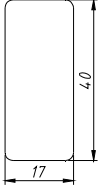
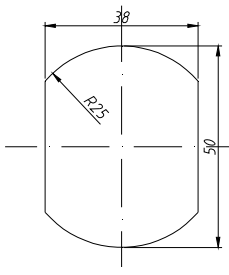
Producto	Perforación
Montante 105	
Stud 1 5/8 x 1 1/2"	
Stud 2 1/2 x 1 1/2"	

Se podrán realizar otras perforaciones a pedido del cliente.
 Los perfiles de largo standard se entregan con 5 perforaciones.



Planta Industrial de perfiles de acero galvanizado
 certificada bajo Normas ISO 9001-2000

Perfiles de acero para la construcción en seco | Perfiles de acero estructurales
 Herrajes para cortinas de enrollar | Persianas enrollables de PVC comunes y regulables
 Accesorios para automatización de persianas y toldos | Cielorrasos y revestimientos de
 PVC Perfilplas® | Placas acústicas y suspensiones USG®

industrias@adbarbieri.com.ar
www.adbarbieri.com.ar

Luis María Drago 1382
 Parque Ind. Almirante Brown
 1852 Burzaco . Bs As . Argentina
 Tel/Fax: (5411) 4136.4000

c) Secciones Standard

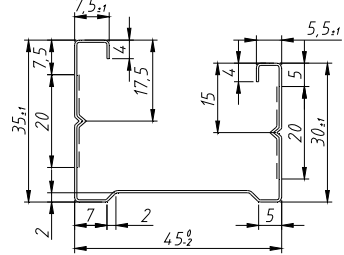
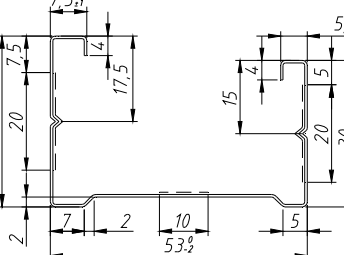
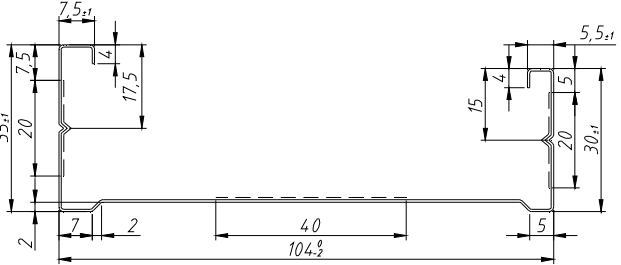
Producto	Sección
Montante 46	
Montante 54	
Montante 105	



Planta Industrial de perfiles de acero galvanizado
certificada bajo Normas ISO 9001-2000

Perfiles de acero para la construcción en seco | Perfiles de acero estructurales
Herrajes para cortinas de enrollar | Persianas enrollables de PVC comunes y regulables
Accesorios para automatización de persianas y toldos | Cielorrasos y revestimientos de
PVC Perfilplas® | Placas acústicas y suspensiones USG®

industrias@adbarbieri.com.ar
www.adbarbieri.com.ar

Luis María Drago 1382
Parque Ind. Almirante Brown
1852 Burzaco . Bs As . Argentina
Tel/Fax: (5411) 4136.4000

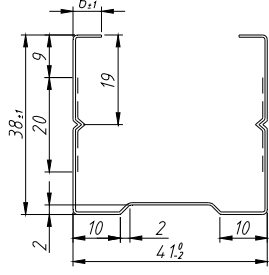
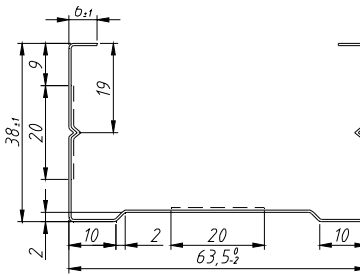
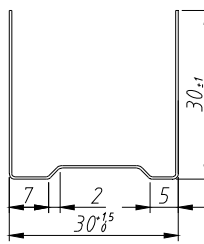
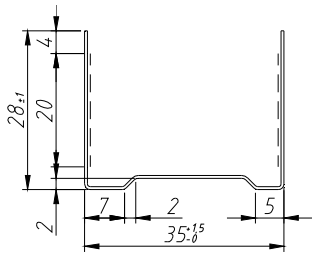
Stud 1 5/8 x 1 1/2"	
Montante 41 x 38	
Stud 2 1/2 x 1 1/2"	
Montante 63,5 x 38	
Solera 30 x 30 sin pestaña	
Solera 35 sin pestaña	



Planta Industrial de perfiles de acero galvanizado
certificada bajo Normas ISO 9001-2000

Perfiles de acero para la construcción en seco | Perfiles de acero estructurales
Herrajes para cortinas de enrollar | Persianas enrollables de PVC comunes y regulables
Accesorios para automatización de persianas y toldos | Cielorrasos y revestimientos de
PVC Perfilplas® | Placas acústicas y suspensiones USG®

industrias@adbarbieri.com.ar
www.adbarbieri.com.ar

Luis María Drago 1382
Parque Ind. Almirante Brown
1852 Burzaco . Bs As . Argentina
Tel/Fax: (5411) 4136.4000

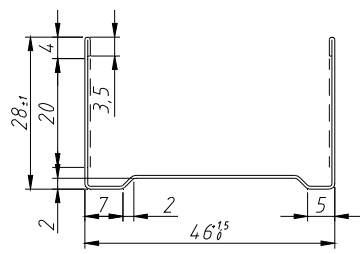
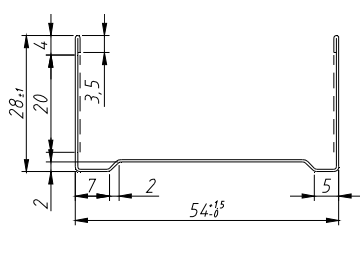
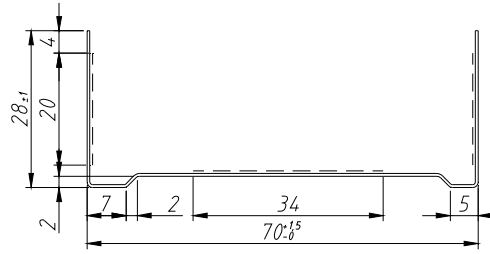
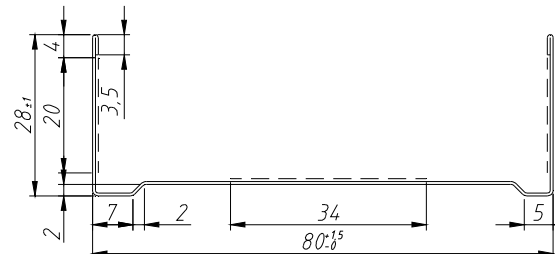
<p>Solera 46</p>	 <p>Technical drawing of Solera 46 profile showing dimensions: total height 28.1, top flange height 4, top flange width 20, lip width 3.5, lip thickness 2, bottom flange width 7, bottom flange thickness 2, total width 46.15, and lip thickness 5.</p>
<p>Solera 54</p>	 <p>Technical drawing of Solera 54 profile showing dimensions: total height 28.1, top flange height 4, top flange width 20, lip width 3.5, lip thickness 2, bottom flange width 7, bottom flange thickness 2, total width 54.15, and lip thickness 5.</p>
<p>Solera 70 sin pestaña</p>	 <p>Technical drawing of Solera 70 sin pestaña profile showing dimensions: total height 28.1, top flange height 4, top flange width 20, lip width 3.5, lip thickness 2, bottom flange width 7, bottom flange thickness 2, total width 70.15, and lip thickness 5.</p>
<p>Solera 80</p>	 <p>Technical drawing of Solera 80 profile showing dimensions: total height 28.1, top flange height 4, top flange width 20, lip width 3.5, lip thickness 2, bottom flange width 7, bottom flange thickness 2, total width 80.15, and lip thickness 5.</p>



Planta Industrial de perfiles de acero galvanizado
certificada bajo Normas ISO 9001-2000

Perfiles de acero para la construcción en seco | Perfiles de acero estructurales
Herrajes para cortinas de enrollar | Persianas enrollables de PVC comunes y regulables
Accesorios para automatización de persianas y toldos | Cielorrasos y revestimientos de
PVC Perfilplas® | Placas acústicas y suspensiones USG®

industrias@adbarbieri.com.ar
www.adbarbieri.com.ar

Luis María Drago 1382
Parque Ind. Almirante Brown
1852 Burzaco . Bs As . Argentina
Tel/Fax: (5411) 4136.4000

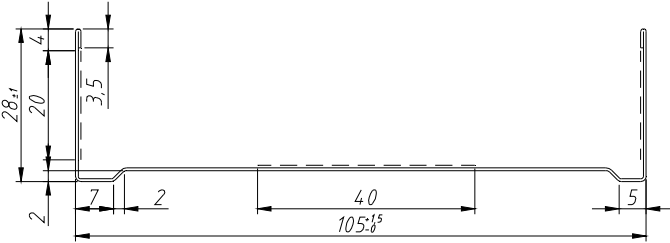
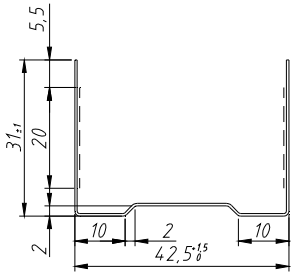
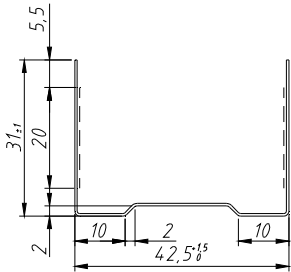
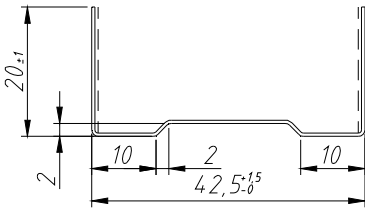
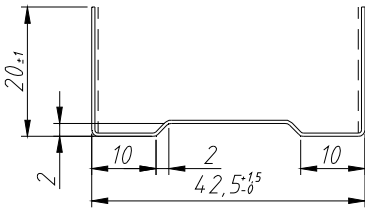
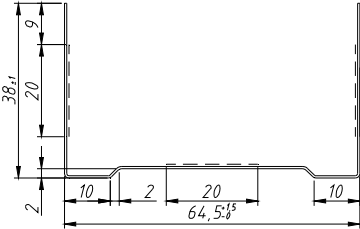
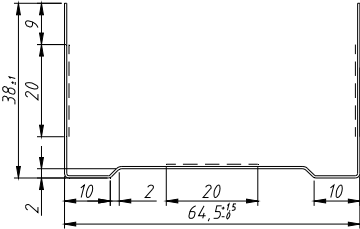
Solera 105	
Track 1 5/8 x 1 1/4"	
Solera 42,5 x 31	
Track 1 5/8 x 13/16"	
Solera 42,5 x 20	
Track 2 1/2 x 1 1/2"	
Solera 64,5 x 38	



Planta Industrial de perfiles de acero galvanizado
certificada bajo Normas ISO 9001-2000

Perfiles de acero para la construcción en seco | Perfiles de acero estructurales
Herrajes para cortinas de enrollar | Persianas enrollables de PVC comunes y regulables
Accesorios para automatización de persianas y toldos | Cielorrasos y revestimientos de
PVC Perfilplas® | Placas acústicas y suspensiones USG®

industrias@adbarbieri.com.ar
www.adbarbieri.com.ar

Luis María Drago 1382
Parque Ind. Almirante Brown
1852 Burzaco . Bs As . Argentina
Tel/Fax: (5411) 4136.4000

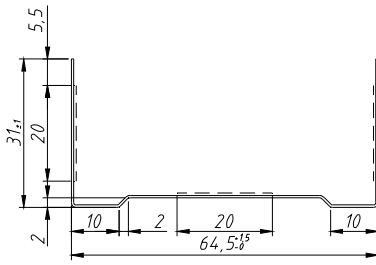
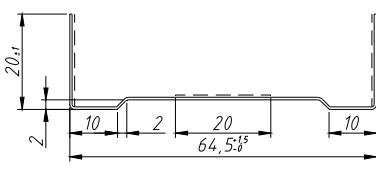
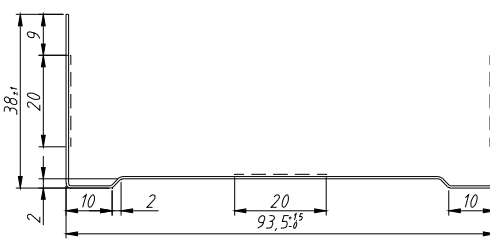
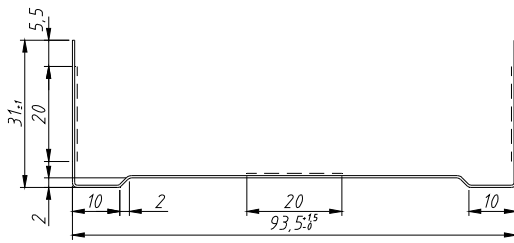
Track 2 1/2 x 1 1/4"	
Solera 64,5 x 31	
Track 2 1/2 x 13/16"	
Solera 64,5 x 20	
Track 3 5/8 x 1 1/2"	
Solera 93,5 x 38	
Track 3 5/8 x 1 1/4"	
Solera 93,5 x 31	



Planta Industrial de perfiles de acero galvanizado
certificada bajo Normas ISO 9001-2000

Perfiles de acero para la construcción en seco | Perfiles de acero estructurales
Herrajes para cortinas de enrollar | Persianas enrollables de PVC comunes y regulables
Accesorios para automatización de persianas y toldos | Cielorrasos y revestimientos de PVC
Perfilplas® | Placas acústicas y suspensiones USG®

industrias@adbarbieri.com.ar
www.adbarbieri.com.ar

Luis María Drago 1382
Parque Ind. Almirante Brown
1852 Burzaco . Bs As . Argentina
Tel/Fax: (5411) 4136.4000

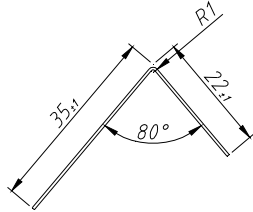
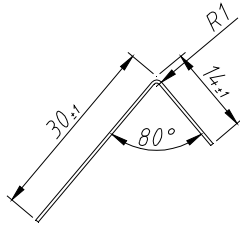
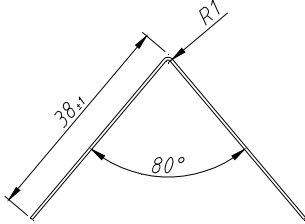
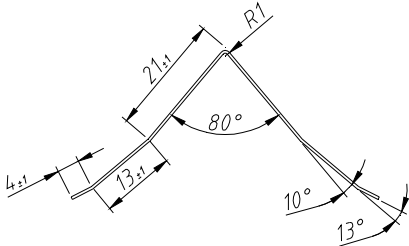
Rolled Angle 1 3/8 x 7/8"	
Ángulo 22 x 35	
Rolled Angle 1 1/4 x 9/16"	
Ángulo 30 x 14	
Wall Angle 1 1/2"	
Ángulo 38	
Wall Angle 1 1/2" Q	
Ángulo 38 Q	



Planta Industrial de perfiles de acero galvanizado
certificada bajo Normas ISO 9001-2000

Perfiles de acero para la construcción en seco | Perfiles de acero estructurales
Herrajes para cortinas de enrollar | Persianas enrollables de PVC comunes y regulables
Accesorios para automatización de persianas y toldos | Cielorrasos y revestimientos de
PVC Perfilplas® | Placas acústicas y suspensiones USG®

industrias@adbarbieri.com.ar
www.adbarbieri.com.ar

Luis María Drago 1382
Parque Ind. Almirante Brown
1852 Burzaco . Bs As . Argentina
Tel/Fax: (5411) 4136.4000

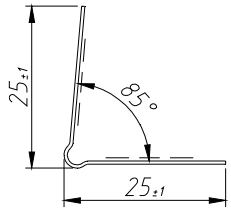
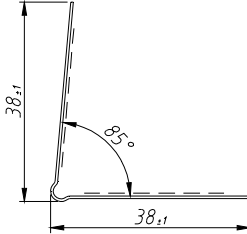
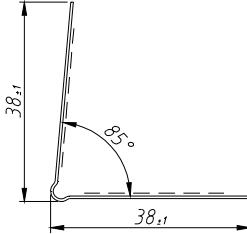
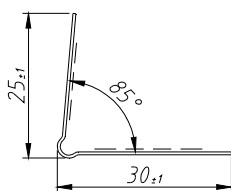
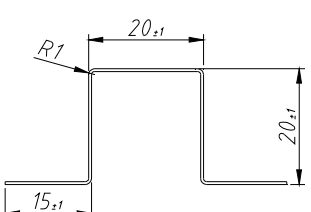
Cantenera 25	
Corner Bead 1 1/2"	
Cantenera 38	
Cantenera 25 x 30	
Galera 20 x 20 x 15	



Planta Industrial de perfiles de acero galvanizado
certificada bajo Normas ISO 9001-2000

Perfiles de acero para la construcción en seco | Perfiles de acero estructurales
Herrajes para cortinas de enrollar | Persianas enrollables de PVC comunes y regulables
Accesorios para automatización de persianas y toldos | Cielorrasos y revestimientos de
PVC Perfilplas® | Placas acústicas y suspensiones USG®

industrias@adbarbieri.com.ar
www.adbarbieri.com.ar

Luis María Drago 1382
Parque Ind. Almirante Brown
1852 Burzaco . Bs As . Argentina
Tel/Fax: (5411) 4136.4000

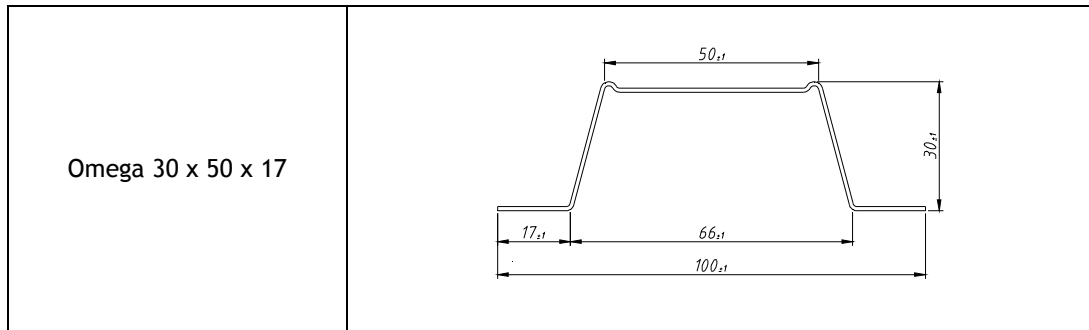

d) Espesores y largos standard

Denominación		0,32 mm	0,38 mm	0,42 mm	0,52 mm	0,74 mm	0,94 mm	1,29 mm
Montante 46			X	X	X			
Montante 54				X	X			
Montante 105					X			
Stud 1 5/8 x 1 1/2"	Montante 41 x 38	X	X	X	X	X		
Stud 2 1/2 x 1 1/2"	Montante 63,5 x 38	X	X	X	X	X		
Solera 30 x 30 sin pestaña				X				
Solera 35 sin pestaña				X	X	X		
Solera 46				X	X	X		
Solera 54				X				
Solera 70 sin pestaña				X	X	X		
Solera 80				X	X			
Solera 105				X	X			
Track 1 5/8 x 1 1/4"	Solera 42,5 x 31		X	X	X	X		
Track 1 5/8 x 13/16"	Solera 42,5 x 20		X	X	X	X		
Track 2 1/2 x 1 1/2"	Solera 64,5 x 38		X	X	X	X		
Track 2 1/2 x 1 1/4"	Solera 64,5 x 31		X	X	X	X		
Track 2 1/2 x 13/16"	Solera 64,5 x 20		X	X	X	X		
Track 3 5/8 x 1 1/2"	Solera 93,5 x 38		X	X	X	X		
Track 3 5/8 x 1 1/4"	Solera 93,5 x 31		X	X	X	X		
Rolled Angle 1 3/8 x 7/8"	Ángulo 22 x 35		X	X	X			
Rolled Angle 1 1/4 x 9/16"	Ángulo 30 x 14		X	X	X			
Wall Angle 1 1/2"	Ángulo 38		X	X	X			
Wall Angle 1 1/2" Q	Ángulo 38 Q		X	X	X			
Cantonera 25		X	X	X	X			
Corner Bead 1 1/2"	Cantonera 38	X	X	X	X			
Cantonera 25 x 30		X	X	X	X			



Planta Industrial de perfiles de acero galvanizado
certificada bajo Normas ISO 9001-2000

Perfiles de acero para la construcción en seco | Perfiles de acero estructurales
Herrajes para cortinas de enrollar | Persianas enrollables de PVC comunes y regulables
Accesorios para automatización de persianas y toldos | Cielorrasos y revestimientos de PVC
Perfilpas® | Placas acústicas y suspensiones USG®

industrias@adbarbieri.com.ar
www.adbarbieri.com.ar

Luis María Drago 1382
Parque Ind. Almirante Brown
1852 Burzaco . Bs As . Argentina
Tel/Fax: (5411) 4136.4000

Galera 20 x 20 x 15			X	X			
CRC 1 5/8"	Canal 41 x 12,7					X	X
F60				X			
Furring Channel 2 1/2 x 3/4"	Omega 63,5 x 19	X	X	X	X	X	
Omega 30 x 35 x 13				X			
Omega 30 x 50 x 17				X			

- a) La tolerancia en el espesor es de +/- 0,1 mm.
- b) Podrán fabricarse perfiles de otros espesores a pedido del cliente, acordando previamente la cantidad mínima a fabricar.

Largos standard:

- a) Mercado de exportación: largo standard de 8 - 10 pies (2438 - 3048 mm)
 Mercado local: largo standard de 2600 mm
 Por pedido se pueden entregar otras medidas
- b) La tolerancia en los largos es de +3/-6 mm

4) Embalaje e identificación

- a) Los perfiles se entregan en mazos con sunchos de polipropileno, los que a su vez están formados por paquetes de perfiles, también con sunchos de polipropileno. La cantidad estándar de perfiles por paquete y de paquetes por mazo se muestra en la siguiente tabla:

Denominación		Unidades por paquete	Paquetes por mazo
Montante 46		12	20
Montante 54		12	20
Montante 105		12	15
Stud 1 5/8 x 1 1/2"	Montante 41 x 38	10	10
Stud 2 1/2 x 1 1/2"	Montante 63,5 x 38	10	10
Solera 30 x 30 sin pestaña		12	20
Solera 35 sin pestaña		12	20
Solera 46		12	20
Solera 54		12	20
Solera 70 sin pestaña		12	20
Solera 80		12	20
Solera 105		12	15
Track 1 5/8 x 1 1/4"	Solera 42,5 x 31	10	10
Track 1 5/8 x 13/16"	Solera 42,5 x 20	10	10
Track 2 1/2 x 1 1/2"	Solera 64,5 x 38	10	10
Track 2 1/2 x 1 1/4"	Solera 64,5 x 31	10	10



Planta Industrial de perfiles de acero galvanizado
 certificada bajo Normas ISO 9001-2000

Perfiles de acero para la construcción en seco | Perfiles de acero estructurales
 Herrajes para cortinas de enrollar | Persianas enrollables de PVC comunes y regulables
 Accesorios para automatización de persianas y toldos | Cielorrasos y revestimientos de
 PVC Perfilplas® | Placas acústicas y suspensiones USG®

industrias@adbarbieri.com.ar
www.adbarbieri.com.ar

Luis María Drago 1382
 Parque Ind. Almirante Brown
 1852 Burzaco . Bs As . Argentina
 Tel/Fax: (5411) 4136.4000

Track 2 1/2 x 13/16"	Solera 64,5 x 20	10	10
Track 3 5/8 x 1 1/2"	Solera 93,5 x 38	10	6
Track 3 5/8 x 1 1/4"	Solera 93,5 x 31	10	6
Rolled Angle 1 3/8 x 7/8"	Ángulo 22 x 35	25	25
Rolled Angle 1 1/4 x 9/16"	Ángulo 30 x 14	25	25
Wall Angle 1 1/2"	Ángulo 38	25	25
Wall Angle 1 1/2" Q	Ángulo 38 Q	25	25
Cantonera 25		25	25
Corner Bead 1 1/2"	Cantonera 38	25	25
Cantonera 25 x 30		25	25
Galera 20 x 20 x 15		10	20
CRC 1 5/8"	Canal 41 x 12,7	12	12
F60		10	20
Furring Channel 2 1/2 x 3/4"	Omega 63,5 x 19	10	20
Omega 30 x 35 x 13		10	20
Omega 30 x 50 x 17		10	15

- b) Por pedido y de acuerdo a cantidades mínimas se pueden solicitar los montantes con la marca comercial del cliente o cualquier otra inscripción compatible con la impresora de línea.



Planta Industrial de perfiles de acero galvanizado
certificada bajo Normas ISO 9001-2000

Perfiles de acero para la construcción en seco | Perfiles de acero estructurales
Herrajes para cortinas de enrollar | Persianas enrollables de PVC comunes y regulables
Accesorios para automatización de persianas y toldos | Cielorrasos y revestimientos de PVC Perfilplas® | Placas acústicas y suspensiones USG®

industrias@adbarbieri.com.ar
www.adbarbieri.com.ar

Luis María Drago 1382
Parque Ind. Almirante Brown
1852 Burzaco . Bs As . Argentina
Tel/Fax: (5411) 4136.4000