

**Especificación Técnica de Producto - Rev 6 - 15.04.09**

**Perfiles de acero galvanizado para uso en particiones interiores de edificios (no estructurales)**

**1) Generalidades**

i) Definición: perfil conformado en frío producido mediante el pasaje de un fleje de acero galvanizado por inmersión en caliente a través de una conformadora continua de rodillos que produce en el mismo deformaciones permanentes. Sus formas y dimensiones varían de acuerdo con la función que cumple.

**2) Materia prima**

i) Acero galvanizado por inmersión en caliente. Responde al grado ZAR 230 de la Norma IRAM IAS U 500-214, equivalente al Grado 33 de la ASTM A653.

1. Composición química del acero laminado en frío base:

Elemento	Contenido (%)
Carbono	0,20 máx.
Manganeso	0,50 máx.
Fósforo	(1)
Azufre	0,040 máx.

(1) El contenido de Fósforo es el suficiente para asegurar las propiedades

**2. Características mecánicas**

ZAR 230	Fluencia mínima (Mpa)	Resistencia a la tracción mínima (Mpa) (1)	Alargamiento a rotura (%)
	230	310	20

(1) A los efectos prácticos de utilización, 10 MPa equivalen a 1 kg/mm<sup>2</sup>

**3. Aspecto superficial**

La chapa galvanizada presenta superficialmente una cristalización bien visible del zinc en forma de estrella, denominada flor. El crecimiento irrestricto de estos cristales durante su solidificación conduce a que tomen una orientación aleatoria y alcancen un tamaño final homogéneo, dando un aspecto uniforme a la totalidad de la superficie.



Planta Industrial de perfiles de acero galvanizado  
certificada bajo Normas ISO 9001-2000

Perfiles de acero para la construcción en seco | Perfiles de acero estructurales  
Herrajes para cortinas de enrollar | Persianas enrollables de PVC comunes y regulables  
Accesorios para automatización de persianas y toldos | Cielorrasos y revestimientos de PVC Perfilplas® | Placas acústicas y suspensiones USG®

industrias@adbarbieri.com.ar  
[www.adbarbieri.com.ar](http://www.adbarbieri.com.ar)

Luis María Drago 1382  
Parque Ind. Almirante Brown  
1852 Burzaco . Bs As . Argentina  
Tel/Fax: (5411) 4136.4000

ii) Recubrimiento

Masa: el recubrimiento estándar para la fabricación de perfiles es el Z 120 (120 gr/m<sup>2</sup> de zinc en ambas caras, TST), equivalente a un espesor de 0,02 mm promedio como suma de ambas caras.

Perfiles con otro recubrimiento se podrán fabricar a pedido del cliente.

Espesor chapa base (mm)	Espesor de la chapa con recubrimiento (mm)
0,30	0,32
0,36	0,38
0,40	0,42
0,50	0,52
0,50	0,53 (*)
0,56	0,60 (**)(1)
0,70	0,74 (**)
0,90	0,94 (**)(2)
1,25	1,29 (**)(2)

(\*) Recubrimiento standard Z180 = 180 gr/m<sup>2</sup> de zinc en ambas caras. Espesor promedio 0,03 mm como suma de ambas caras. Consultar plazo de entrega.

(\*\*) Recubrimiento standard Z275 = 275 gr/m<sup>2</sup> de zinc en ambas caras. Espesor promedio 0,04 mm como suma de ambas caras.

(1) Material fuera de standard. Consultar plazo de entrega.

(2) No es posible punzonar dicho espesor. Consultar por perfiles estructurales.

iii) Para Buña Perimetral exclusivamente:

1. Chapa de acero galvanizada (descrita anteriormente)
2. Chapa de acero galvanizada y prepintada

i) Características mecánicas:

ZAR 230	Fluencia mínima (Mpa)	Resistencia a la tracción mínima (Mpa) (1)	Alargamiento a rotura (%)
	230	310	20

(1) A los efectos prácticos de utilización, 10 MPa equivalen a 1 kg/mm<sup>2</sup>

ii) Recubrimiento metálico:

El recubrimiento metálico es el galvanizado por inmersión en caliente, Z225 (225 gr/m<sup>2</sup> de zinc en ambas caras), espesor 0,03 mm

iii) Recubrimiento orgánico:

Tipo poliéster, espesor: 25 +/- 6 micrones



Planta Industrial de perfiles de acero galvanizado  
certificada bajo Normas ISO 9001-2000

Perfiles de acero para la construcción en seco | Perfiles de acero estructurales  
Herrajes para cortinas de enrollar | Persianas enrollables de PVC comunes y regulables  
Accesorios para automatización de persianas y toldos | Cielorrasos y revestimientos de PVC Perfilplas® | Placas acústicas y suspensiones USG®

industrias@adbarbieri.com.ar  
[www.adbarbieri.com.ar](http://www.adbarbieri.com.ar)

Luis María Drago 1382  
Parque Ind. Almirante Brown  
1852 Burzaco . Bs As . Argentina  
Tel/Fax: (5411) 4136.4000

### 3) Perfiles Standard

- i) **Moleteado:**  
Las ramas moleteadas facilitan la tarea de perforado durante la instalación de las placas.  
El detalle de las partes moleteadas está especificado en línea punteada en los planos de cada uno de los perfiles.
- ii) **Perforaciones:**  
Se practican para el pasaje de instalaciones a través de los montantes. Se realizan 5 perforaciones por perfil.
- iii) **Esquema de perforación:**

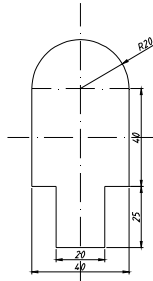
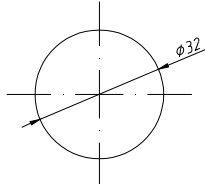
Producto	Perforación
Montantes 70 - 100	
Montantes Europeos 48 - 70 - 90	



Planta Industrial de perfiles de acero galvanizado  
certificada bajo Normas ISO 9001-2000

Perfiles de acero para la construcción en seco | Perfiles de acero estructurales  
Herrajes para cortinas de enrollar | Persianas enrollables de PVC comunes y regulables  
Accesorios para automatización de persianas y toldos | Cielorrasos y revestimientos de  
PVC Perfilplas® | Placas acústicas y suspensiones USG®

industrias@adbarbieri.com.ar  
[www.adbarbieri.com.ar](http://www.adbarbieri.com.ar)

Luis María Drago 1382  
Parque Ind. Almirante Brown  
1852 Burzaco . Bs As . Argentina  
Tel/Fax: (5411) 4136.4000

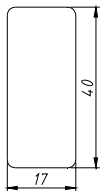
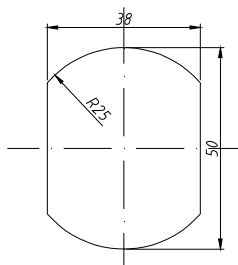
Studs 1 5/8"	
Montantes 41	
Studs 2 1/2" - 3 5/8" - 4"	
Montantes 63,5 - 92 - 99,5	

Se podrán realizar otras perforaciones a pedido del cliente.  
Los perfiles de largo standard se entregan con 5 perforaciones.

iv) Secciones Standard

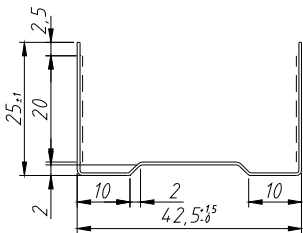
Producto	Sección
Track 1 5/8"	
Solera 42,5	



Planta Industrial de perfiles de acero galvanizado  
certificada bajo Normas ISO 9001-2000

Perfiles de acero para la construcción en seco | Perfiles de acero estructurales  
Herrajes para cortinas de enrollar | Persianas enrollables de PVC comunes y regulables  
Accesorios para automatización de persianas y toldos | Cielorrasos y revestimientos de  
PVC Perfilplas® | Placas acústicas y suspensiones USG®

industrias@adbarbieri.com.ar  
[www.adbarbieri.com.ar](http://www.adbarbieri.com.ar)

Luis María Drago 1382  
Parque Ind. Almirante Brown  
1852 Burzaco . Bs As . Argentina  
Tel/Fax: (5411) 4136.4000

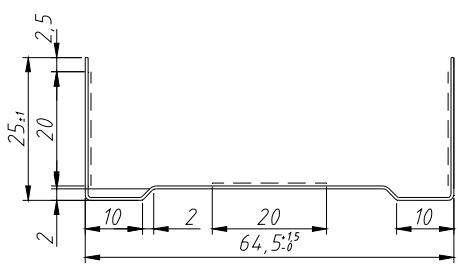
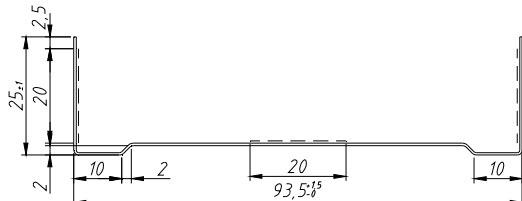
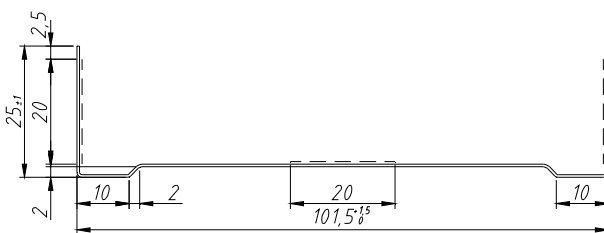
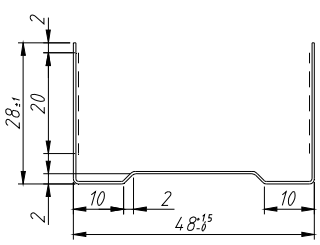
Track 2 1/2"	
Solera 64,5	
Track 3 5/8"	
Solera 93,5	
Track 4"	
Solera 101,5	
Solera Europea 48	



Planta Industrial de perfiles de acero galvanizado  
certificada bajo Normas ISO 9001-2000

Perfiles de acero para la construcción en seco | Perfiles de acero estructurales  
Herrajes para cortinas de enrollar | Persianas enrollables de PVC comunes y regulables  
Accesorios para automatización de persianas y toldos | Cielorrasos y revestimientos de  
PVC Perfilplas® | Placas acústicas y suspensiones USG®

industrias@adbarbieri.com.ar  
[www.adbarbieri.com.ar](http://www.adbarbieri.com.ar)

Luis María Drago 1382  
Parque Ind. Almirante Brown  
1852 Burzaco . Bs As . Argentina  
Tel/Fax: (5411) 4136.4000

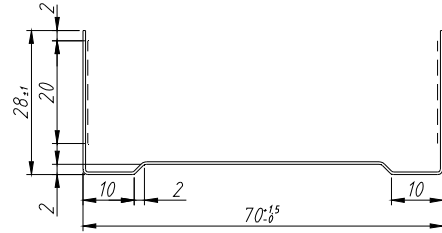
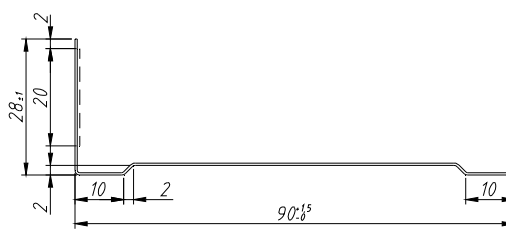
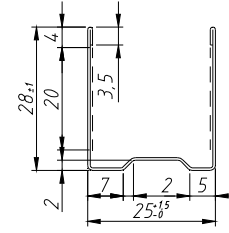
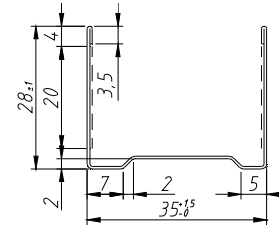
<p>Solera Europea 70</p>	
<p>Solera Europea 90</p>	
<p>Solera 25</p>	
<p>Solera 35</p>	



Planta Industrial de perfiles de acero galvanizado  
certificada bajo Normas ISO 9001-2000

Perfiles de acero para la construcción en seco | Perfiles de acero estructurales  
Herrajes para cortinas de enrollar | Persianas enrollables de PVC comunes y regulables  
Accesorios para automatización de persianas y toldos | Cielorrasos y revestimientos de  
PVC Perfilplas® | Placas acústicas y suspensiones USG®

industrias@adbarbieri.com.ar  
[www.adbarbieri.com.ar](http://www.adbarbieri.com.ar)

Luis María Drago 1382  
Parque Ind. Almirante Brown  
1852 Burzaco . Bs As . Argentina  
Tel/Fax: (5411) 4136.4000

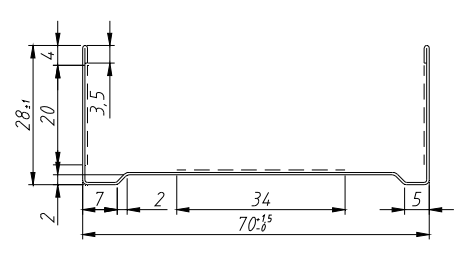
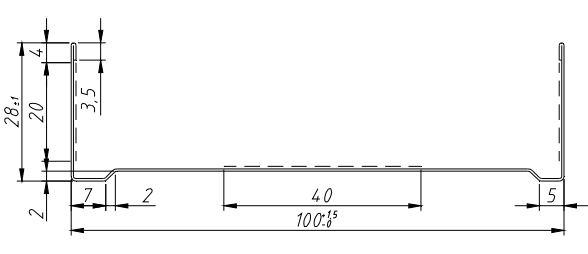
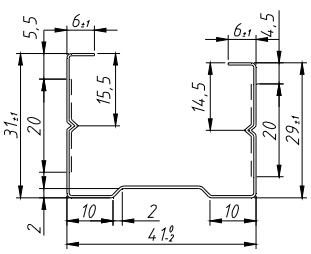
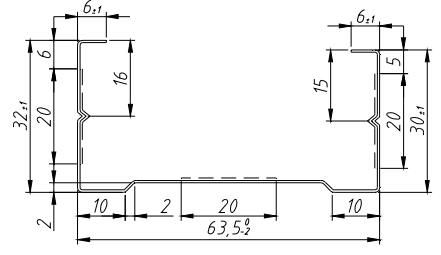
Solera 70	
Solera 100	
Stud 1 5/8"	
Montante 41	
Stud 2 1/2"	
Montante 63,5	



Planta Industrial de perfiles de acero galvanizado  
certificada bajo Normas ISO 9001-2000

Perfiles de acero para la construcción en seco | Perfiles de acero estructurales  
Herrajes para cortinas de enrollar | Persianas enrollables de PVC comunes y regulables  
Accesorios para automatización de persianas y toldos | Cielorrasos y revestimientos de  
PVC Perfilplas® | Placas acústicas y suspensiones USG®

industrias@adbarbieri.com.ar  
[www.adbarbieri.com.ar](http://www.adbarbieri.com.ar)

Luis María Drago 1382  
Parque Ind. Almirante Brown  
1852 Burzaco . Bs As . Argentina  
Tel/Fax: (5411) 4136.4000

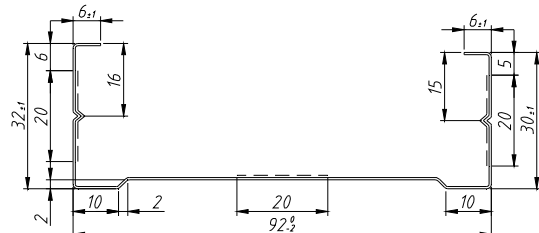
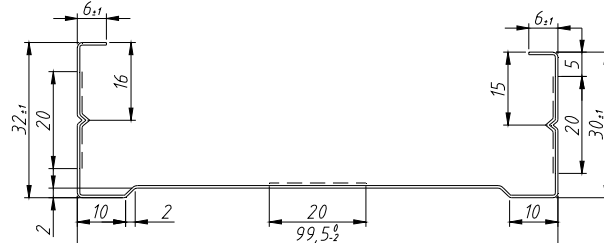
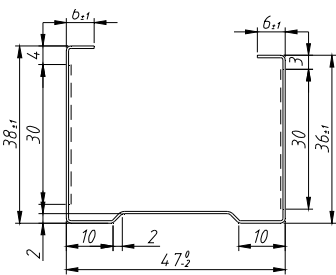
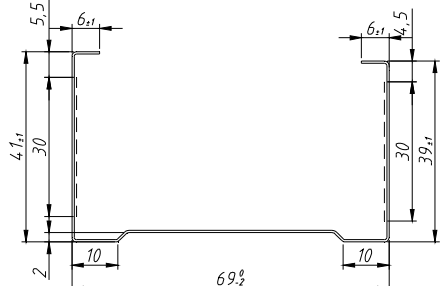
Stud 3 5/8"	
Montante 92	
Stud 4"	
Montante 99,5	
Montante Europeo 48	
Montante Europeo 70	



Planta Industrial de perfiles de acero galvanizado  
certificada bajo Normas ISO 9001-2000

Perfiles de acero para la construcción en seco | Perfiles de acero estructurales  
Herrajes para cortinas de enrollar | Persianas enrollables de PVC comunes y regulables  
Accesorios para automatización de persianas y toldos | Cielorrasos y revestimientos de  
PVC Perfilplas® | Placas acústicas y suspensiones USG®

industrias@adbarbieri.com.ar  
[www.adbarbieri.com.ar](http://www.adbarbieri.com.ar)

Luis María Drago 1382  
Parque Ind. Almirante Brown  
1852 Burzaco . Bs As . Argentina  
Tel/Fax: (5411) 4136.4000

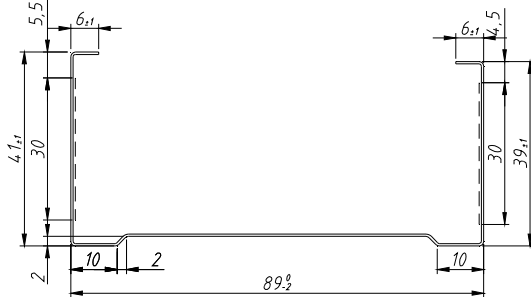
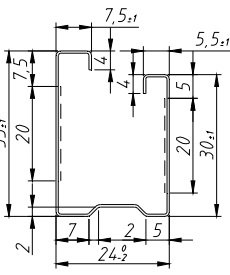
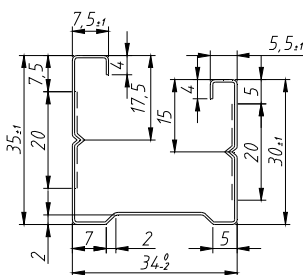
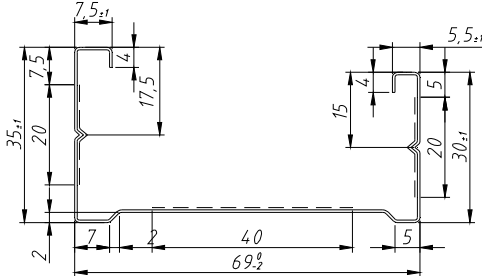
<p>Montante Europeo 90</p>	 <p>Technical drawing of the Montante Europeo 90 profile. Dimensions include: top flange width 41.1, top flange height 5.5, top flange thickness 6.1, main body height 30, main body thickness 2, main body width 89.5, bottom flange width 10, bottom flange height 6.1, bottom flange thickness 4.5, and bottom flange depth 39.1.</p>
<p>Montante 25</p>	 <p>Technical drawing of the Montante 25 profile. Dimensions include: top flange width 35.1, top flange height 7.5, top flange thickness 7.5, main body height 20, main body thickness 2, main body width 24.5, bottom flange width 7, bottom flange height 5.5, bottom flange thickness 4, bottom flange depth 30.1, and bottom flange width 5.</p>
<p>Montante 35</p>	 <p>Technical drawing of the Montante 35 profile. Dimensions include: top flange width 35.1, top flange height 7.5, top flange thickness 7.5, main body height 20, main body thickness 2, main body width 34.5, bottom flange width 7, bottom flange height 5.5, bottom flange thickness 4, bottom flange depth 30.1, and bottom flange width 5.</p>
<p>Montante 70</p>	 <p>Technical drawing of the Montante 70 profile. Dimensions include: top flange width 35.1, top flange height 7.5, top flange thickness 7.5, main body height 20, main body thickness 2, main body width 69.5, bottom flange width 7, bottom flange height 5.5, bottom flange thickness 4, bottom flange depth 30.1, and bottom flange width 5.</p>



Planta Industrial de perfiles de acero galvanizado  
certificada bajo Normas ISO 9001-2000

Perfiles de acero para la construcción en seco | Perfiles de acero estructurales  
Herrajes para cortinas de enrollar | Persianas enrollables de PVC comunes y regulables  
Accesorios para automatización de persianas y toldos | Cielorrasos y revestimientos de  
PVC Perfilplas® | Placas acústicas y suspensiones USG®

industrias@adbarbieri.com.ar  
[www.adbarbieri.com.ar](http://www.adbarbieri.com.ar)

Luis María Drago 1382  
Parque Ind. Almirante Brown  
1852 Burzaco . Bs As . Argentina  
Tel/Fax: (5411) 4136.4000

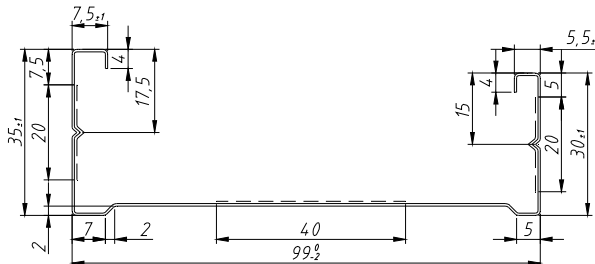
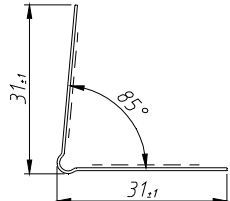
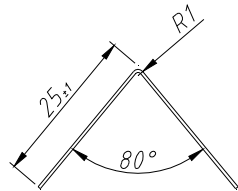
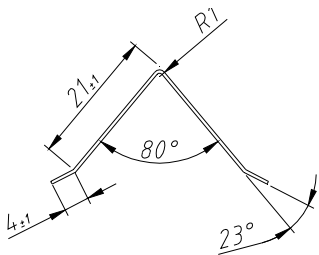
<p>Montante 100</p>	
<p>Cantонера 31</p>	
<p>Wall angle 1"</p>	
<p>Angulo 25</p>	
<p>Wall angle 1" Q</p>	
<p>Angulo 25 Q</p>	



Planta Industrial de perfiles de acero galvanizado  
certificada bajo Normas ISO 9001-2000

Perfiles de acero para la construcción en seco | Perfiles de acero estructurales  
Herrajes para cortinas de enrollar | Persianas enrollables de PVC comunes y regulables  
Accesorios para automatización de persianas y toldos | Cielorrasos y revestimientos de  
PVC Perfilplas® | Placas acústicas y suspensiones USG®

industrias@adbarbieri.com.ar  
[www.adbarbieri.com.ar](http://www.adbarbieri.com.ar)

Luis María Drago 1382  
Parque Ind. Almirante Brown  
1852 Burzaco . Bs As . Argentina  
Tel/Fax: (5411) 4136.4000

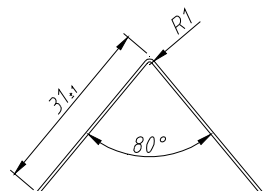
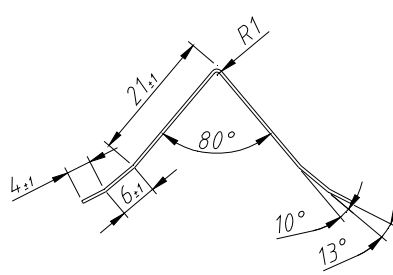
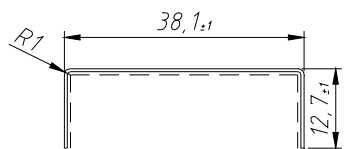
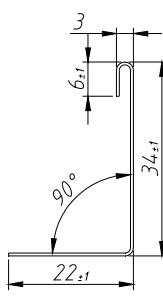
Wall angle 1 1/4"	
Angulo 31	
Wall angle 1 1/4" Q	
Angulo 31 Q	
Cold rolled channel 1 1/2"	
Canal 38,1 x 12,7	
CR 2	



Planta Industrial de perfiles de acero galvanizado  
certificada bajo Normas ISO 9001-2000

Perfiles de acero para la construcción en seco | Perfiles de acero estructurales  
Herrajes para cortinas de enrollar | Persianas enrollables de PVC comunes y regulables  
Accesorios para automatización de persianas y toldos | Cielorrasos y revestimientos de  
PVC Perfilplas® | Placas acústicas y suspensiones USG®

industrias@adbarbieri.com.ar  
[www.adbarbieri.com.ar](http://www.adbarbieri.com.ar)

Luis María Drago 1382  
Parque Ind. Almirante Brown  
1852 Burzaco . Bs As . Argentina  
Tel/Fax: (5411) 4136.4000

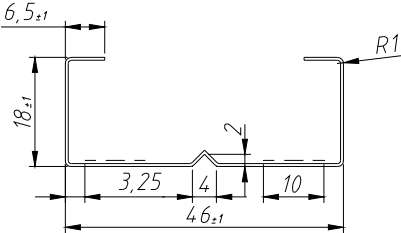
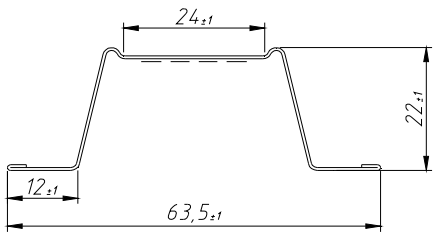
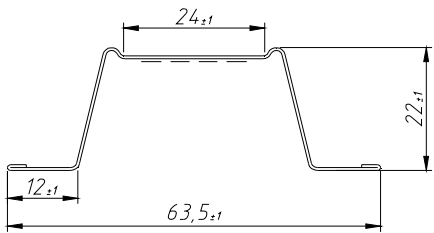
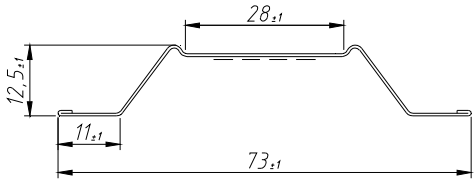
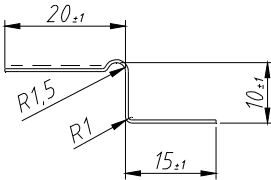
<p>F 530</p>	
<p>Furring channel 2 1/2" x 7/8"</p>	
<p>Omega 63,5 x 22</p>	
<p>Omega 12,5</p>	
<p>Buña perimetral</p>	



Planta Industrial de perfiles de acero galvanizado  
certificada bajo Normas ISO 9001-2000

Perfiles de acero para la construcción en seco | Perfiles de acero estructurales  
Herrajes para cortinas de enrollar | Persianas enrollables de PVC comunes y regulables  
Accesorios para automatización de persianas y toldos | Cielorrasos y revestimientos de  
PVC Perfilplas® | Placas acústicas y suspensiones USG®

industrias@adbarbieri.com.ar  
[www.adbarbieri.com.ar](http://www.adbarbieri.com.ar)

Luis María Drago 1382  
Parque Ind. Almirante Brown  
1852 Burzaco . Bs As . Argentina  
Tel/Fax: (5411) 4136.4000

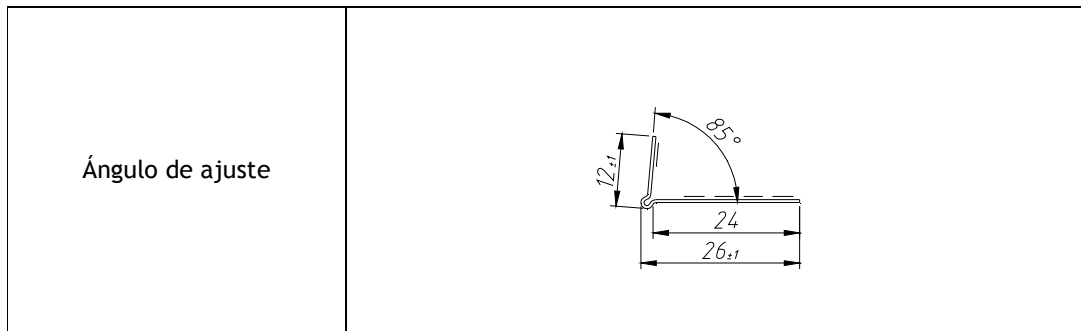

v) Espesores y largos standard

Denominación		0,32 mm	0,38 mm	0,42 mm	0,52 mm	0,74 mm	0,94 mm	1,29 mm
Track 1 5/8"	Solera 42,5		X	X	X			
Track 2 1/2"	Solera 64,5		X	X	X			
Track 3 5/8"	Solera 93,5		X	X	X			
Track 4"	Solera 101,5		X	X	X			
Solera 48 (Europea)				X	X			
Solera 70 (Europea)				X	X			
Solera 90 (Europea)				X	X			
Solera 25				X				
Solera 35				X				
Solera 70				X				
Solera 100				X				
Stud 1 5/8"	Montante 41		X	X				
Stud 2 1/2"	Montante 63,5		X	X				
Stud 3 5/8"	Montante 92		X	X				
Stud 4"	Montante 99,5		X	X				
Montante 48 (Europeo)				X	X			
Montante 70 (Europeo)				X	X			
Montante 90 (Europeo)				X	X			
Montante 25				X	X			
Montante 35				X	X			
Montante 70				X	X			
Montante 100				X	X			
Cantонера 31			X	X	X			
Wall angle 1"	Angulo 25		X	X	X			
Wall angle 1" Q	Angulo 25 Q		X	X	X			
Wall angle 1 1/4"	Angulo 31		X	X	X			
Wall angle 1 1/4" Q	Angulo 31 Q		X	X	X			
Cold rolled channel 1 1/2"	Canal 38,1 x 12,7						X	X
CR 2					X			
F 530					X			



Planta Industrial de perfiles de acero galvanizado  
certificada bajo Normas ISO 9001-2000

Perfiles de acero para la construcción en seco | Perfiles de acero estructurales  
Herrajes para cortinas de enrollar | Persianas enrollables de PVC comunes y regulables  
Accesorios para automatización de persianas y toldos | Cielorrasos y revestimientos de PVC Perfilplas® | Placas acústicas y suspensiones USG®

industrias@adbarbieri.com.ar  
[www.adbarbieri.com.ar](http://www.adbarbieri.com.ar)

Luis María Drago 1382  
Parque Ind. Almirante Brown  
1852 Burzaco . Bs As . Argentina  
Tel/Fax: (5411) 4136.4000

Furring channel 2 1/2" x 7/8"	Omega 63,5 x 22		X	X	X	X		
Omega 12,5				X	X			
Buña perimetral				X				
Ángulo de ajuste				X				

- La tolerancia en el espesor es de +/- 0,1 mm.
- Podrán fabricarse perfiles de otros espesores a pedido del cliente, acordando previamente la cantidad mínima a fabricar.

Largos standard:

- Mercado de exportación: largo standard de 8 - 10 pies (2438 - 3048 mm)  
Mercado local: largo standard de 2600 mm  
Por pedido se pueden entregar otras medidas
- La tolerancia en los largos es de +3/-6 mm

#### 4) Embalaje e identificación

- Los perfiles se entregan en mazos con sunchos de polipropileno, los que a su vez están formados por paquetes de perfiles, también con sunchos de polipropileno. La cantidad estándar de perfiles por paquete y de paquetes por mazo se muestra en la siguiente tabla:

Denominación		Unidades por paquete	Paquetes por mazo
Track 1 5/8"	Solera 42,5	10	10
Track 2 1/2"	Solera 64,5	10	10
Track 3 5/8"	Solera 93,5	10	6
Track 4"	Solera 101,5	10	6
Solera 48 (Europea)		10	10
Solera 70 (Europea)		10	10
Solera 90 (Europea)		10	6
Solera 25		12	20
Solera 35		12	20
Solera 70		12	20
Solera 100		12	15
Stud 1 5/8"	Montante 41	10	10
Stud 2 1/2"	Montante 63,5	10	10
Stud 3 5/8"	Montante 92	10	6
Stud 4"	Montante 99,5	10	6
Montante 48 (Europeo)		10	10
Montante 70 (Europeo)		10	10
Montante 90 (Europeo)		10	6
Montante 25		12	20
Montante 35		12	20
Montante 70		12	20



Planta Industrial de perfiles de acero galvanizado  
certificada bajo Normas ISO 9001-2000

Perfiles de acero para la construcción en seco | Perfiles de acero estructurales  
Herrajes para cortinas de enrollar | Persianas enrollables de PVC comunes y regulables  
Accesorios para automatización de persianas y toldos | Cielorrasos y revestimientos de PVC Perfilplas® | Placas acústicas y suspensiones USG®

industrias@adbarbieri.com.ar  
[www.adbarbieri.com.ar](http://www.adbarbieri.com.ar)

Luis María Drago 1382  
Parque Ind. Almirante Brown  
1852 Burzaco . Bs As . Argentina  
Tel/Fax: (5411) 4136.4000

Montante 100		12	15
Cantenera 31		25	25
Wall angle 1"	Angulo 25	25	25
Wall angle 1" Q	Angulo 25 Q	25	25
Wall angle 1 1/4"	Angulo 31	25	25
Wall angle 1 1/4" Q	Angulo 31 Q	25	25
Cold rolled channel 1 1/2"	Canal 38,1 x 12,7	12	12
CR 2		25	25
F 530		10	20
Furring channel 2 1/2" x 7/8"	Omega 63,5 x 22	10	20
Omega 12,5		25	20
Buña perimetral		25	25
Ángulo de ajuste		25	25

- ii) Por pedido y de acuerdo a cantidades mínimas se pueden solicitar los montantes con la marca comercial del cliente o cualquier otra inscripción compatible con la impresora de línea.



Planta Industrial de perfiles de acero galvanizado  
certificada bajo Normas ISO 9001-2000

Perfiles de acero para la construcción en seco | Perfiles de acero estructurales  
Herrajes para cortinas de enrollar | Persianas enrollables de PVC comunes y regulables  
Accesorios para automatización de persianas y toldos | Cielorrasos y revestimientos de PVC Perfilplas® | Placas acústicas y suspensiones USG®

industrias@adbarbieri.com.ar  
[www.adbarbieri.com.ar](http://www.adbarbieri.com.ar)

Luis María Drago 1382  
Parque Ind. Almirante Brown  
1852 Burzaco . Bs As . Argentina  
Tel/Fax: (5411) 4136.4000